

**TECHNIK FÜR
SICHERHEIT
UND UMWELT**

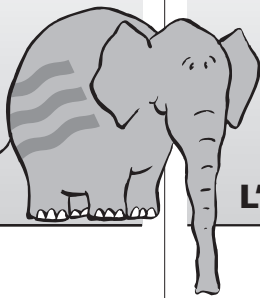

**TECHNIQUE POUR
LA SECURITE ET
L'ENVIRONNEMENT**

E.L.B.
FÜLLSTANDSGERÄTE



01-01-03F

Magnettauchsonden

der Typenreihe **T-20...**

EG-Baumusterprüfbescheinigung
TÜV 02 ATEX 1795X für Ex-Zone 0
mit allgemeiner bauaufsichtlicher
Zulassung **Z-65.11-404**

Die Magnettauchsonden T20... dienen zur Erfassung von Füllstandsgrenzwerten in Behältern für flüssige Medien, wobei im Gasraum über der Flüssigkeit eine explosionsfähige Atmosphäre der Zone 0 (Kategorie 1) und außerhalb des Behälters, im Bereich der Anschlussdose, Ex-Zone 1 (Kategorie 2), gegeben ist. Die Magnettauchsonden bestehen aus Edelstahl (1.4571). Die Ausführungen T204/0 und T205/0 sind als Kabelschwanzausführungen (ohne Anschlussdose) komplett für die Ex-Zone 0 (Kategorie 1) geeignet.

In dem auf dem Führungsrohr gleitenden Schwimmer ist ein Ringmagnet eingebaut, der mit seinem Magnetfeld die im Führungsrohr eingebaute Reedkontakte schaltet. Die Kontakte sind hermetisch dichte Schutzgaskontakte, welche sowohl als Wechsler als auch als Schließer oder Offner aufgebaut sein können.

Es ist möglich, mit einem Schwimmer mehrere Schaltkontakte hintereinander zu betätigen und somit mehrere Niveaustände zu erfassen. Standardmäßig sind monostabile Kontakte eingebaut, d.h. der Schaltzustand wechselt beim Betätigen des Kontaktes durch den im Schwimmer eingebauten Magnet. Über- oder unterschreitet der Magnet den Kontakt, geht dieser in seinen Ruhezustand zurück. Soll der Kontakt gehalten werden ist ein Stellring notwendig. Werden mehrere Niveaustände erfasst sind mehrere Schwimmer und Stellringe erforderlich.

Auf Wunsch können auch bistabile Kontakte eingesetzt werden. Diese Kontakte werden betätigt und behalten ihren Zustand solange bei, bis der Kontakt wieder betätigt wird. Hierbei ist zu beachten, dass diese Kontakte erschütterungsempfindlich sind und daher nicht bei starken Turbulenzen eingesetzt werden sollen.

Tauchsonden mit Prüfzeichen (§ 19 h nach WHG) zum Einsatz in wassergefährdenden Flüssigkeiten gehören auch zum Lieferumfang.

- EG-Baumusterprüfbescheinigung TÜV 02 ATEX 1795 X
- Unabhängigkeit von
 - Druck, - Temperatur, - Schaum,
 - Leitfähigkeit, - Dielektrikum
- Einfacher Aufbau
- Hohe Schaltleistung
- Hohe Wiederholgenauigkeit
- Als Überfüllsicherung für wassergefährdende, brennbare Flüssigkeiten zugelassen: **Z-65.11-404**

Systemaufbau

Die Magnettauchsonden der Baureihe T-20... (EX) sind in der Verbindung mit unseren Kontaktschaltrelais KR-163/.../Ex oder ER-142..., ER-143... und ER-145... einsetzbar (siehe Rubrik 10). Werden die Tauchsonden in Behältern eingebaut, die gemäß TRbF 20 gegen Zündgefahren durch Blitzschlag geschützt werden müssen, so sind bei der Errichtung die Anforderungen der TRbF 20 zu beachten. Es ist dann das Blitzschutzgerät BL-100 zu verwenden (siehe Rubrik 01).

Sonderausführungen auf Anfrage

Sondes magnétiques à

immersion de la série **T-20...**

EC-Type-Examination Certificate
TÜV 02 ATEX 1795X pour Ex-Zone 0
avec autorisation générale de
l'office de construction **Z-65.11-404**

Les sondes magnétiques à immersion T-20... servent à la saisie des valeurs limites du niveau de remplissage dans les réservoirs de milieux liquides dans lesquels il règne une atmosphère explosible de la Ex-zone 0 (catégorie 1) dans le compartiment de gaz au-dessus du liquide et de la Ex-zone 1 (catégorie 2) à l'extérieur du réservoir dans la zone de la boîte de connexion. Les sondes magnétiques à immersion dont constituées d'acier inoxydable (1.4571). En tant que versions à extrémité de câble non connectée (sans boîte de connexion), les modèles T204/0 et T205/0 conviennent entièrement à la Ex-zone 0 (catégorie 1).

Un aimant annulaire qui enclenche avec son champ magnétique les relais à contacts montés dans le tube de guidage est intégré dans le flotteur qui glisse le long du tube de guidage. Les contacts sont des contacts à gaz inerte hermétiquement étanches qui peuvent être conçus aussi bien comme inverseur que comme contacts de travail ou de repos.

Un flotteur permet d'actionner plusieurs contacts d'enclenchement les uns après les autres et de saisir ainsi plusieurs niveaux de liquide. Des contacts monostables sont intégrés en standard, c'est-à-dire l'état d'enclenchement commute lors de l'actionnement du contact par l'aimant intégré dans le flotteur. Si l'aimant dépasse ou n'atteint pas le contact, celui-ci retourne dans sa position de repos. Une bague de positionnement est nécessaire si le contact doit être maintenu. Plusieurs flotteurs et plusieurs bagues de positionnement sont nécessaires si plusieurs niveaux de liquide doivent être saisis.

Sur demande, il est également possible d'utiliser des contacts bistables. Ces contacts sont actionnés et conservent leur état jusqu'à ce que le contact soit à nouveau actionné. On devra alors noter que ces contacts sont sensibles aux chocs et qu'ils ne doivent pas être utilisés pour cette raison lors de fortes turbulences.

Les sondes à immersion avec estampille de contrôle (§19h selon la loi concernant le régime des eaux) destinées à l'utilisation dans des liquides non combustibles et présentant des risques pour l'eau se trouvent dans la rubrique 01.

- Certificat d'homologation des modèles types de la CE TÜV 02 ATEX 1795 X
- Indépendance des facteurs suivants :
 - pression, - température, - mousse,
 - conductibilité, - diélectrique
- Structure simple
- Haute puissance d'enclenchement
- Haute reproductibilité
- Homologuées pour l'usage comme dispositifs de sécurité antidébordement pour les liquides présentant des risques pour l'eau et inflammables: **Z-65.11-404**

Structure du système

Les sondes magnétiques à immersion de la série T-20... (EX) peuvent être utilisées en liaison avec nos relais à contacts de protection KR-163/.../Ex ou ER-142..., ER-143... et ER-145... (voir la rubrique 10). Il convient d'observer les exigences posées par la réglementation TRbF20 si les sondes à immersion sont montées dans des réservoirs qui doivent être protégés contre les risques d'ignition dus aux coups de foudre, conformément à cette réglementation. Utiliser dans ce cas l'appareil parafoudre BL-100 (voir la rubrique 01).

Exécutions spéciales sur demande



Funktionsprinzip Principe de fonction

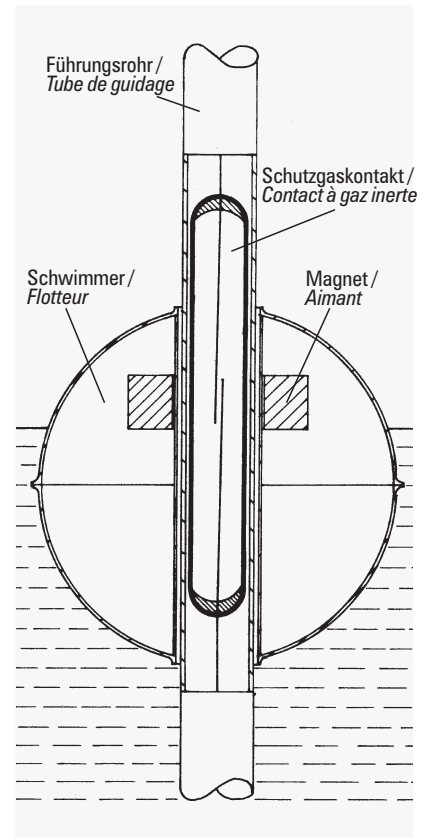

ÜBERFÜLLSICHERUNGEN • LECKAGESONDEN • SIGNALISATION DE DÉBOURDEMENT • DÉTECTION DE FUITES

Technische Daten

Anschluss (ausgenommen T-204/0 bzw. T-205/0)	Maße 80 x 75 x 55(57) oder 110 x 75 x 55 oder 160 x 75 x 55 Polyesterdose (IP 65) Oberflächenwiderstand $R < 10^9 \Omega$ Aluminiumdose (IP 65)
Schutzart EN 60529	IP 65 Anschlussdose, IP 68 Führungsrohr
Ex-Schutz	TÜV 02 ATEX 1795 X
Anschlussgewinde	G 1/8", G 1/2", G 1", G 1 1/4", G 1 1/2", G 2", G 2 1/2", G 3", G 3 1/2", andere auf Wunsch (z.B. NPT oder Flanschanschluss)
Material Schwimmer	Edelstahl 1.4571
Material Führungsrohr	Edelstahl 1.4571
Anschlusskabel	eigensicher, blau eingefärbt
Rohrabmessungen	8 x 1 mm, 12 x 1 mm, 15 x 1,5 mm und 18 x 2 mm, mit maximaler Rohrlänge von 6000 mm
Umgebungstemp.	-20...+100 °C (siehe Baumusterprüfbescheinigung)
Betriebsdruck	max. 20 bar je nach Ausführung
Medientemperatur	max. +135 °C (siehe Baumusterprüfbescheinigung)
Mediendichte	siehe Schwimmerdaten
Viskosität	< 100 cp
Schaltherese	ca. 2...5 mm Niveau-Unterschied
Anzahl der Kontakte:	
Kontakttyp / Ausführung	Rohrdurchmesser mit max. Kontakanzahl
	Ø 8 Ø 12 Ø 15 Ø 18
Schließer / mono	2 6 7 10
Offner / mono	2 4 5 7
Wechsler / mono	— 4 5 7
Wechsler / bi	— 4 5 7
Kontaktabstand	Wechsler min. 70 mm Offner / Schließer min. 35 mm
Kontaktfunktion	bezogen auf steigendes Niveau Standard monostabil, auf Wunsch bistabil
Schaltspannung	max. 24 V bzw. 50 V (siehe Baumusterprüfbescheinigung)
Schaltstrom	max. 100 mA (siehe Baumusterprüfbescheinigung)
Schaltleistung	s. Baumusterprüfbescheinigung
Halbereich	ca. 12 mm
Potentialausgleich	2 x 4 mm ² (Mindestklemmvermögen), siehe Edelstahl-Einschraubkörper

Aus sicherheitstechnischen Gründen ist im Montagefall die Errichter-Norm EN 60079-14 (1997) zu beachten!

Données techniques

Raccordement (sauf T-204/0 ou T-205/0)	Dimensions 80 x 75 x 55(57) ou 110 x 75 x 55 ou 160 x 75 x 55 Boîte en polyester (IP 65), résistance surfacique $R < 10^9 \Omega$ Boîte en aluminium (IP 65)
Type de protection EN 60 529	IP 65 : boîte connexion IP 55 : tube de guidage
Protection Ex	TÜV 02 ATEX 1795 X
Pas de vis de raccordement	G 1/8", G 1/2", G 1", G 1 1/4", G 1 1/2", G 2", G 2 1/2", G 3", G 3 1/2", d'autres sur demande (par ex. NPT ou raccordement par bride)
Matériau de flotteur du tube de guidage	Acier inoxydable 1.4571 Acier inoxydable 1.4571
Câble de raccordement	à sécurité intrinsèque, coloration bleue
Dimensions de conduit	8 x 1 mm, 12 x 1 mm, 15 x 1,5 mm et 18 x 2 mm avec une longueur maximale de conduit de 6000 mm
Température ambiante	-20...+100 °C (voir la certification des modèles types)
Pression de service	max. 20 bar selon le modèle
Température du milieu	max. +135 °C (voir la certification des modèles types)
Densité du milieu	voir les données du flotteur
Viscosité	< 100 cp
Hystérésis d'enclenchement	env. 2...5 mm de différence de niveau
Nombre de contacts	#
Type de contact / modèle	Diamètre de conduit avec nombre maximal de contacts
	Ø 8 Ø 12 Ø 15 Ø 18
Contacts de travail / mono	2 6 7 10
Contacts de repos / mono	2 4 5 7
Contacts inverseurs / mono	— 4 5 7
Contacts inverseurs / bi	— 4 5 7
Distance entre les contacts	Contacts inverseurs : au moins 70 mm Contacts de travail / repos au moins 35 mm
Fonction de contact	en référence au niveau ascendant standard : monostable sur demande : bistable
Tension d'enclenchement	max. 24 V bzw. 50 V (voir la certification des modèles types)
Intensité du courant d'enclenchement	max. 100 mA (voir la certification des modèles types)
Puissance d'enclenchement	voir la certification des modèles types
Plage de maintien	env. 12 mm
Compensation du potentiel	2 x 4 mm ² (pouvoir de coincement minimal : voir le corps à visser en acier inoxydable)

Pour des raisons de sécurité, observer lors du montage la norme d'établissement EN 60079-14 (1997)!

Maßbild Dimensions

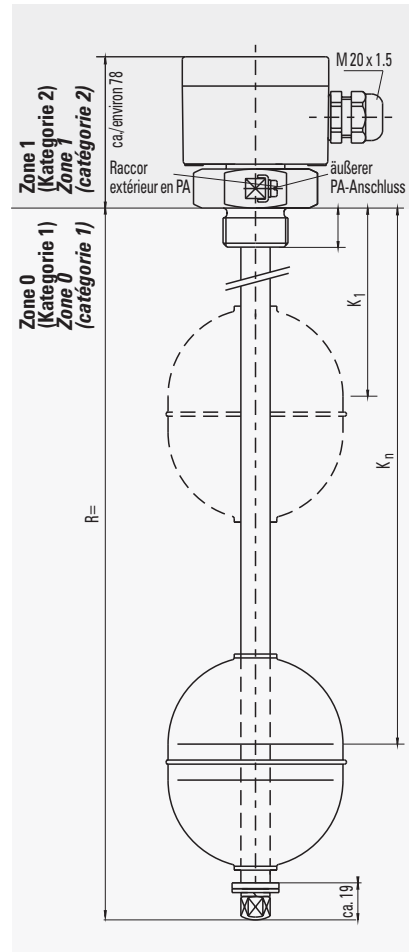

Bemaßung in mm / Dimensions en mm

Rohr, Anschlussverschraubung und Schwimmer je nach Ausführung (siehe Technische Daten bzw. Typenschlüssel)

Conduit, raccord à visser et flotteur selon le modèle (voir les données techniques ou le code des types)

Schwimmerausführungen / Modèles de flotteur

Kugel Bille	Typ Type	Material Matériau	A B C			ET	Min. Temp	Max. Temp	Max.Druck Pression max.	Min.Dichte Densité min.
			A	B	C					
	02	1.4571	9,4	42	44	24	-10 °C	+120 °C	16 bar	0,60 g/cm ³
	03	1.4571	15	52	52	33	-10 °C	+150 °C	20 bar	0,75 g/cm ³
	04	1.4571	15	62	63	35	-10 °C	+150 °C	20 bar	0,65 g/cm ³
	05	1.4571	18	96	80	67	-20 °C	+150 °C	20 bar	0,81 g/cm ³
	06	1.4571	18	110	94	65	-20 °C	+150 °C	20 bar	0,67 g/cm ³
	07	1.4571	23	102	105	52	-20 °C	+150 °C	20 bar	0,54 g/cm ³
	Zylinder Cylindre	Typ Type	Material Matériau	A B C			ET	Min. Temp	Max. Temp	Max.Druck Pression max.
A				B	C					
	08	1.4571	10	31	27	24	-10 °C	+120 °C	10 bar	0,78 g/cm ³
	09	1.4571	15	52	44	38	-10 °C	+150 °C	15 bar	0,76 g/cm ³

Bemaßung in mm /
Dimensions en mm

ET = Eintauchtiefe (bei Dichte 1 g/cm³) /
profondeur d'immersion (à densité 1 g/cm³)



Irrtümer und Änderungen vorbehalten.
Erreurs et modifications réservées.



BUNDSCHUH GMBH & CO. KG
An der Hartbrücke 6
D-64625 Bensheim
Telefon: +49 (0)6251/8462-0
Fax: +49 (0)6251/8462-72
E-Mail: info@elb-bensheim.de
Info: www.elb-bensheim.de

E.L.B.
Bureau de Liaison
50 avenue d'Alsace
F-68027 Colmar cedex
Tel : +33 3 89 29 28 17
Fax : +33 3 89 20 43 79
Email : france@elb-bensheim.de