

Betriebsanleitung OAA-300-4

Z-65.11-404; Z-65.13-405, Z-65.40-153, Z-65.40-191

1. Sicherheitshinweise

- Montage, Inbetriebnahme und Wartung darf nur durch Fachpersonal durchgeführt werden
- Die gültigen europäischen und nationalen Vorschriften für die Errichtung von Elektroanlagen sind zu beachten.
- Bei Montage oder Wartungsarbeiten Gerät spannungsfrei schalten
- Gerät nur unter den, in den technischen Daten, definierten Bedingungen betreiben

2. Technische Daten

Versorgungsspannung	230VAC, optional: 115VAC, 24VAC, 24VDC
Leistungsaufnahme	ca. 3VA, 3W
Umgebungstemperatur	-20°C ... +60°C
Schutzart	IP65 nach EN 60 529
Sondenversorgungsspannung	max. 9VAC, max. 10 mA, ca. 50 Hz
Eingang	Tauchsonden (T-200 F/L) oder kond. Sonden (EF../ELH..)
Ausgänge	1 potentialfreier Wechsler pro Kanal 1 potentialfreier Wechsler externe Lampe (Sammel-Alarm) 1 potentialfreier Wechsler externe Hupe
Kontaktbelastung der Ausgangsrelais	max. 250VAC / 115VDC; max. 500VA; 3A
Bedienelemente	Taste „Quit“ für Alarmquittierung Taste „Test“ für Systemtest
CE-Kennzeichnung	Niederspannungs-Richtlinie (73/23/EWG) EMV-Richtlinie (89/336/EWG)
Meldungen	Siehe nachfolgende Signalisierungstabelle
Einstellungen	Siehe nachfolgende Einstellungstabelle

Signalisierungstabelle			
LED	Kanal LED, 3 farbig	Sammel-Alarm	Hupe
Netz AUS, bzw. Eingang abgeschaltet	•	•	Aus
Betrieb, Sensor angeschlossen	grün ☀	•	Aus
Leitungsfehler	rot ☀	☀•	Ein
Leitungsfehler quittiert	rot ☀•	☀•	Aus
Füllalarm, Leckagealarm	gelb ☀	☀•	Ein
Füllalarm, Leckagealarm quittiert	gelb ☀•	☀•	Aus
Fehler behoben	grün ☀•	☀•	Aus
Behobenen Fehler quittiert	grün ☀	•	Aus
LED aus: •, LED ein: ☀, LED blinkt: ☀•			

Einstellungstabelle	
Hexschalter -1, -2, -3 oder -4	Schalterstellung
Kein Sensor angeschlossen (nicht belegt)	0
EF... oder ELH... (3kOhm)	1
EF... oder ELH... (10kOhm)	2
EF... oder ELH... (30kOhm)	3
EF... oder ELH... (100kOhm)	4
T-200-F / T-200-L	D
potentialfreier Öffnerkontakt	E

3. Systemtest

- Test-Taste drücken (nur bei Sensoren mit Testfunktion möglich)
- Selbsttest des OAA-300 und der Signalkreise startet
- Die Signalkreise werden nacheinander überprüft

Test beendet = Status der Kanal-LED siehe oben (Signalisierungstabelle)

Achtung !

Dieser Funktionstest ersetzt nicht die regelmäßigen jährlichen Funktionsprüfungen nach den Zulassungsgrundsätzen für Überfüllsicherungen Kap. 6.2

4. Wartung / Reinigung

Bei bestimmungsgemäßem Gebrauch arbeitet das Gerät wartungsfrei Die Interne Sicherung darf nur durch gleichen Typ mit gleichem Wert ersetzt werden.

5. Montage und Inbetriebnahme

- Signaleinrichtung an eine Wand montieren und die Sensoren nach u.a. Anschlußplan anschließen.
- Signaleinrichtung fachgerecht an die Spannungsversorgung anschließen. Zulässige Versorgungsspannung, siehe Typenschild.
- Gerät öffnen und Sensortyp an dem jeweiligen Kanal-Schalter einstellen, Gerät wieder verschließen.
- Versorgungsspannung einschalten.
- Selbsttest startet.
- Das Gerät und die Signalkreise werden überprüft.
- Das Ergebnis der Überprüfung wird an den Status-LED,s angezeigt (siehe Signalisierungstabelle)
- Nicht verwendete (abgeschaltete – Kanalschalter = 0) Kanäle bleiben dunkel.
- Wird an einen bisher nicht verwendeten Eingang eine Sonde angeschlossen, so wird diese beim erneuten Einschalten der Versorgungsspannung erkannt.

135,9 x 138,5 mm

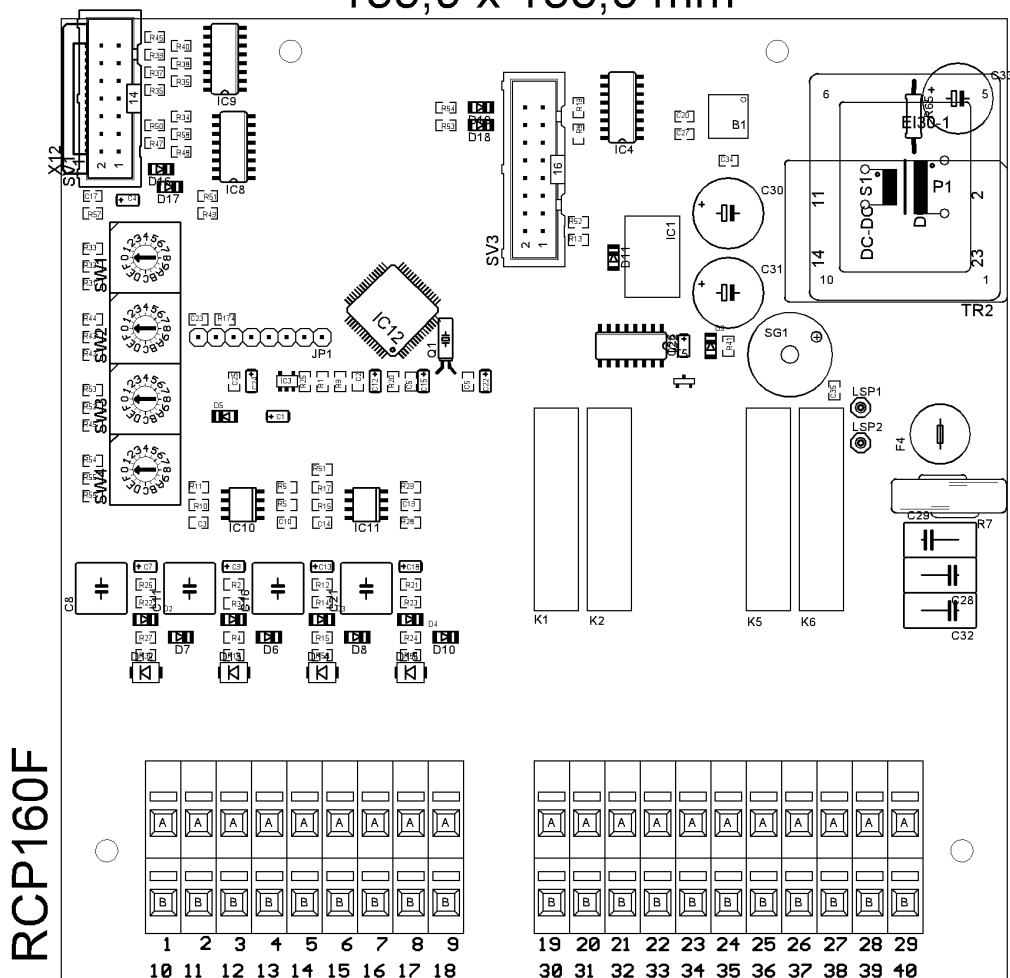

Der Netzanschluß	28, 39 = PE	29 = L(+)	40 = N(-)
Ausgangsrelais Kanal 1	19 = COM	20 = NO	21 = NC
Ausgangsrelais Kanal 2	30 = COM	31 = NO	32 = NC
Ausgangsrelais Kanal 3	22 = COM	23 = NO	24 = NC
Ausgangsrelais Kanal 4	33 = COM	34 = NO	35 = NC
Ausgangsrelais Hupe	25 = COM	26 = NO	27 = NC
Ausgangsrelais Lampe	36 = COM	37 = NO	38 = NC
Sensor 1		4 = E0	5 = E1
Sensor 2		13 = E0	14 = E1
Sensor 3		8 = E0	9 = E1
Sensor 4		17 = E0	18 = E1
Eingang Ext. Quittung	1,10 pot. freier Kontakt		

Bei bestehendem Alarm kann die Hupe mit der Taste *Quit* abgeschaltet werden. Weitere Alarmmeldungen schalten die Hupe erneut ein. Die Lampe Sammelstörung kann erst, wenn keine Alarmmeldungen mehr anstehen, mit der Taste *Quit* ausgeschaltet werden. Die Alarmquittierung kann auch von extern mit einem potentialfreiem Kontakt erfolgen.

6. Anschlussbeispiel

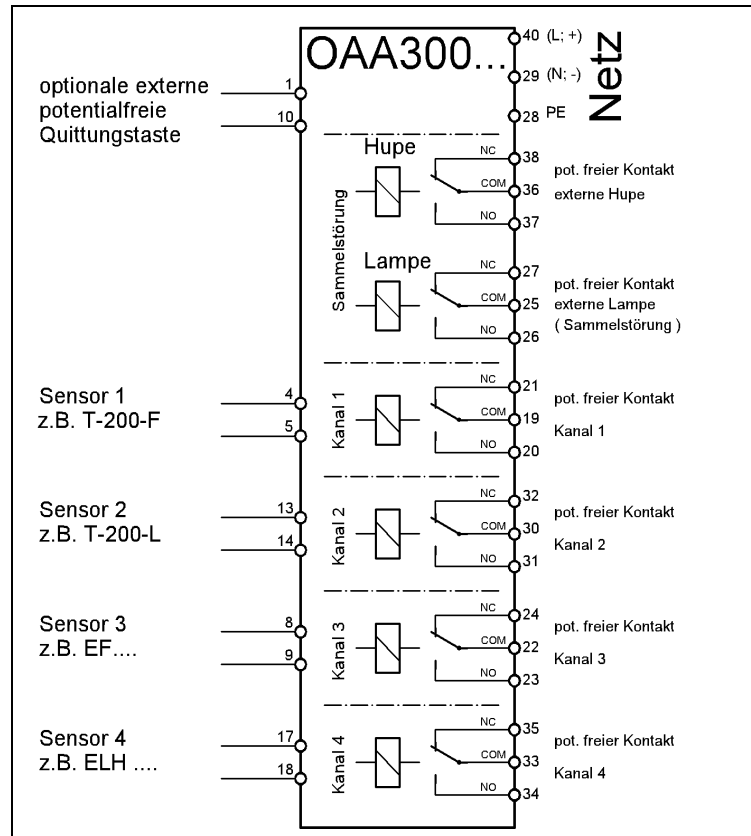

7. Maße

