

## Leckagesonden (Schwimmerprinzip) T-200.L

mit allgemeiner bauaufsichtlicher  
Zulassung Z-65.40-153

Die Leckagesonden T-200.L sind auf Basis der „WasBauPVO“ vom „DIBt“ zur Erfassung ausgelaufener wasserführender Flüssigkeiten zugelassen. Die T-200.L dürfen u.a. als Leckagesonden im Raum zwischen einem Tank und dessen zugehöriger Auffangwanne eingesetzt werden.

Der Schwimmer schaltet über ein Magnetsystem bei aufsteigendem Flüssigkeitspegel die im Führungsrohr montierten Reedkontakte. Die durch den Schaltvorgang ausgelöste Widerstandsänderung im Sensorkreis wird ausgewertet und das Ausgangsrelais angesteuert.

Als „Auswertegeräte“ stehen unsere ebenfalls zugelassenen „Kontakt-schutzrelais“ der Typenreihe KR-163... und KR-268... zur Verfügung.

- Einfacher Aufbau
- Robuste Ausführung
- Kleine Abmessungen
- Niedrige Systemkosten
- Störsichere Messung
- Hohe chemische Beständigkeit
- Funktionsbaugleich mit der Überfüllsicherung der Baureihe „T-200.F...“
- Leitungsüberwachung auf Kabelkurzschluss / Kabelbruch (mit Kontaktschutzrelais KR-163... und KR-268...)
- Problemloser, variabler Einbau (Seilausführung)
- Unproblematische Einstellung und Überprüfung
- Verschiedene Anschlussmöglichkeiten (Dose / Stecker / Kabel)
- Einsatz in Kategorie 2 (Ex-Zone 1) möglich (mit [Ex]i-Kontaktschutzrelais KR-163/A/Ex)

## Systemaufbau

Die Leckagesonden T-200.L können als „Flüssigkeitssensor“ in Verbindung mit den Kontaktschutzrelais KR-163... und KR-268... (siehe Rubrik 10) sowie den weiteren notwendigen Baugruppen (optische / akustische Meldeeinrichtungen) als ein universelles „Leckanzeigesystem“ eingesetzt werden. Neben dem Einsatz mit unseren Kontaktschutzrelais können die Leckagesonden T-200.L an unsere „Alarmmelder“ der Typenreihe OAA-100... angeschlossen werden (siehe Rubrik 01).

## Leak Detectors (float principle) T-200.L

with general approval for  
constructions Z-65.40-153

The T-200.L leak detectors are approved by „DIBt“ on the basis of „WasBauPVO“ for the detection of leaking fluids which constitute a risk to water. The T-200.L leak detectors can be used among others as leak detectors in the space between a tank and its accompanying drip tray.

When the liquid level rises the float switches the reed contact mounted in the guide tube via a magnetic system. The change in resistance in the sensor circuit resulting from this switching operation is evaluated and the output relay released.

Our „Contact protection relays“ from the series KR-163... and KR-268..., which are similarly approved, are also available as an „Evaluation unit“.

- Simple mounting
- Sturdy design
- Small dimensions
- Low system costs
- Interference-proof measurement
- High chemical resistance
- Functional design identical to overflow cut-out device from series „T-200.F...“
- Line monitoring for cable short-circuit/break (with contact protection relay KR-163... and KR-268...)
- Problem-free, variable mounting (cable construction)
- Easy adjustment and testing
- Various connection possibilities (socket / plug / cable)
- Can be used in category 2 (Ex-zone 1) (with [Ex]i-contact protection relay KR-163/A/Ex)

## System Details

The T-200.L leak detectors can be used as „Fluid sensors“ in combination with the contact protection relay KR-163... and KR-268... (see section 10) as well as the other necessary components (optical / acoustic warning devices) as an universal „Leak indicator system“. Apart from their use with our contact protection relays, the T-200.L leak detectors can also be connected to our „Alarm indicator“ from the series OAA-100... (see section 01).



T-200.L

## Technische Daten

<b>Anschluss</b>	Polyesterdose, Polyethylenanschlusskopf, TPK-Kabel, Stecker
<b>Schutzart EN 60529</b>	IP 65
<b>Kabeleinführung</b>	PVDF-Verschraubung / PVC-Dichtung
<b>Material Schwimmer</b>	PE
<b>Material Leckagesondenfuß</b>	PE
<b>Kabel</b>	TPK (Technisch Polymerer Kunststoff)
<b>Betriebstemperatur</b>	atmosphärisch
<b>Betriebsdruck</b>	atmosphärisch
<b>Mediendichte</b>	mit Schwimmer PE 52 $\rho \geq 1,05 \text{ g/cm}^3$ PE 52 L $\rho \geq 0,80 \text{ g/cm}^3$
<b>Schalysterese</b>	typ. 2 mm
<b>Schaltpunkt toleranz</b>	max. 2 mm
<b>Widerstandswert des Standaufnehmers:</b> (nach EN 60947 / Namur)	
<b>Betriebsbereitschaft</b>	ca. 1 k $\Omega$
<b>Leckagemeldung</b>	ca. 12 k $\Omega$
<b>Schaltzeit</b>	ca. 20 ms

## Typenschlüssel

### Grundbezeichnung (Standard TPK-Kabel)

<b>Länge in m</b>	01 = 1 m 02 = 2 m, usw.
<b>Anschluss</b>	00 = ohne Verschraubung, ohne Dose 10 = mit Verschraubung, ohne Dose 11 = mit Verschraubung, mit Dose PE = Polyethylenanschlusskopf ST = 3-fach-Stecker
<b>Anschlussgewinde ohne Angabe = G2"</b>	1" = G1" 125" = G1 1/4" 15" = G1 1/2" GF = G2 3/4" Überwurfmutter
<b>Befestigungswinkel ohne Angabe = keiner</b>	B = Befestigungswinkel
<b>Schwimmertyp ohne Angabe = PE 52</b>	52L = PE 52 L

T200L

## Technical Data

<b>Connector</b>	Polyester box, Polyethylene connection head, TPK cable, plug
<b>System of protection EN 60529</b>	IP 65
<b>Cable inlet</b>	PVDF screw connection / PVC gasket
<b>Material float</b>	PE
<b>Material leak detector stand</b>	PE
<b>Cable</b>	TPK (Technical polymere plastic)
<b>Operating temperature</b>	atmospheric
<b>Operating pressure</b>	atmospheric
<b>Media density</b>	with float PE 52 $\rho \geq 1,05 \text{ g/cm}^3$ PE 52 L $\rho \geq 0,80 \text{ g/cm}^3$
<b>Switching hysteresis</b>	typ. 2 mm
<b>Switching point tolerance</b>	max. 2 mm
<b>Resistance level sensor:</b> (acc. to EN 60947 / Namur)	
<b>Availability</b>	approx. 1 k $\Omega$
<b>Leak signal</b>	approx. 12 k $\Omega$
<b>Switching time</b>	approx. 20 ms

## Type Key

### Basic indication (standard TPK cable)

<b>Length in m</b>	01 = 1 m 02 = 2 m, etc.
<b>Connection</b>	00 = without screw connection, without box 10 = with screw connection, without box 11 = with screw connection, with box PE = Polyethylen connection head ST = 3-fold plug
<b>Size of screwed socket without indication = G2"</b>	1" = G1" 125" = G1 1/4" 15" = G1 1/2" GF = G2 3/4" swivel nut
<b>Attaching bracket without indication = none</b>	B = Attaching bracket
<b>Float type without indication = PE 52</b>	52L = PE 52 L

T200L

### Abmessungen und Eintauchtiefe der Schwimmer / Dimensions and engaged length of the floats

Typ / Type	Abmessungen / mm / Dimensions / mm	Werkstoff / Material
PE 52	Ø 52 x 63 Höhe / high	PE
PE 52 L	Ø 52 x 45 Höhe / high	PE

Ansprechhöhe A  $\leq 50 \text{ mm}$   
 Response height A  $\leq 50 \text{ mm}$

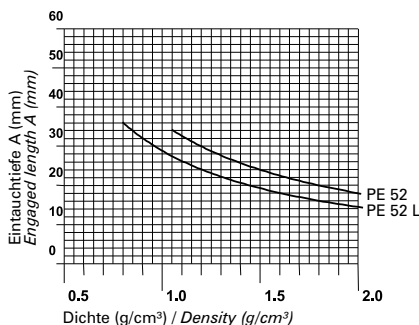

## Maßbild / Dimensional Drawing

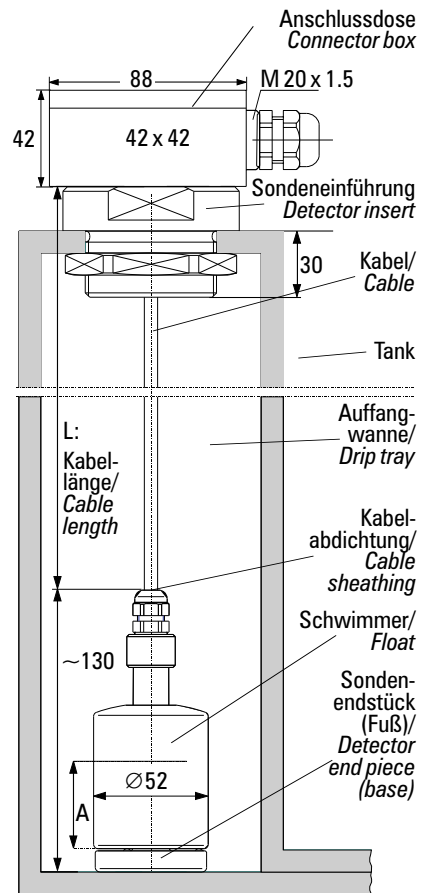

Leckagesonde mit standsicherem Fuß, auf dem Boden aufstehend  
Leak detector with firm base, floor mounted

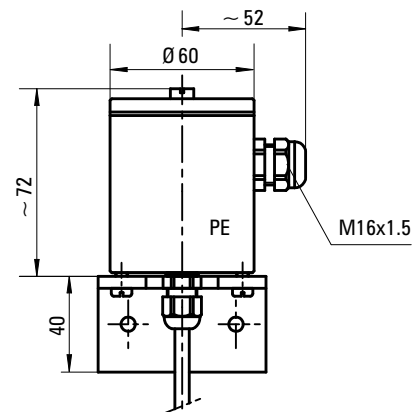

Bemaßung in mm / Dimensioning in mm

Irrtümer und Änderungen vorbehalten.

Subject to change without prior notice, errors excepted.

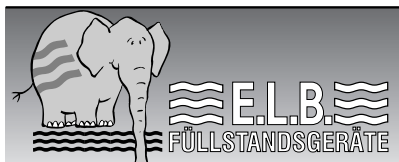

**BUNDSCHUH GMBH + CO**  
 An der Harbrücke 6  
 D-64625 Bensheim

Telefon: +49 (0)6251 8462-0  
 Fax: +49 (0)6251 8462-72  
 E-Mail: info@elb-bensheim.de  
 Info: www.elb-bensheim.de