

**Leckagesonden
(Schwimmerprinzip)
T-200.L (24 V)**

**Direktanschluss
mit allgemeiner bauaufsichtlicher
Zulassung Z-65.40-153**

Die Leckagesonden T-200.L (24 V) sind auf Basis der „WasBauPVO“ vom „DIBt“ zur Erfassung ausgelaufener wassergefährdender Flüssigkeiten zugelassen. Die T-200.L (24 V) dürfen u.a. als Leckagesonden im Raum zwischen einem Tank und dessen zugehöriger Auffangwanne eingesetzt werden. Der Schwimmer schaltet über ein Magnetsystem bei aufsteigendem Flüssigkeitspegel die im Führungsrohr montierten Reedkontakte. Die durch den Schaltvorgang ausgelöste Widerstandsänderung im Sensorkreis des Kontaktschutzrelais KR-24V wird ausgewertet und das Ausgangsrelais angesteuert. Als „Auswertegerät“ ist das KR-24V direkt im Anschlusskopf montiert.

- Einfacher Aufbau
- Robuste Ausführung
- Kleine Abmessungen
- Niedrige Systemkosten
- Störsichere Messung
- Hohe chemische Beständigkeit
- Funktionsbaugleich mit der Überfüllsicherung der Baureihe „T-200.F...“
- Auswertung im Anschlusskopf
- Problemloser, variabler Einbau (Seilausführung)
- Unproblematische Einstellung und Überprüfung

Das Ausgangsrelais arbeitet im Ruhestrombetrieb, d.h. im Alarmfall fällt das Ausgangsrelais ab in die Alarmstellung. Die Auswerteschaltung ist zusätzlich mit einem Halbleiterschalter (Opto-Koppler) ausgerüstet (kleine Schaltströme (<20mA) z.B. SPS-Anlagen).

Reed-Sensor	Leuchtdiode		Schaltfunktion
	grün	rot	
≈ 1 kΩ	Ein	Aus	Betriebsbereit
≈ 12 kΩ	Ein	Ein	Leck-Alarm
< 1 kΩ	Aus	Ein	Kurzschluss-Alarm
> 12 kΩ	Aus	Ein	L.-Unterbr.-Alarm
-/-	Aus	Aus	Spannungs-Alarm

Systemaufbau

Die Leckagesonden T-200.L (24 V) können als „Flüssigkeitssensor“ in Verbindung mit weiteren notwendigen Baugruppen (optische / akustische Meldeeinrichtungen) als ein universelles „Leckanzeigesystem“ eingesetzt werden.

**Leak Detectors
(float principle)
T-200.L (24 V)
Direct Connection
with general approval for
constructions Z-65.40-153**

The T-200.L (24 V) leak detectors are approved by „DIBt“ on the basis of „WasBauPVO“ for the detection of leaking fluids which constitute a risk to water. The T-200.L (24 V) leak detectors can be used as leak detectors in the space between a tank and its accompanying drip tray. When the liquid level rises the float switches the reed contact mounted in the guide tube via a magnetic system. The change in resistance in the sensor circuit resulting from the switching operation of the contact protection relay KR-24V is evaluated and the output relay released. As „evaluation unit“ the KR-24V is installed directly in the connection head.

- Simple mounting
- Sturdy design
- Small dimensions
- Low system costs
- Interference-proof measurement
- High chemical resistance
- Functional design identical to overflow cut-out device from series „T-200.F...“
- Evaluation in the connection head
- Problem-free, variable mounting (cable construction)
- Easy adjustment and testing

The output relay works on the closed-circuit principle, i.e. if an alarm is given the output relay drops off into the alarm position. The evaluation circuit is fitted with a semiconductor switch (opto-coupler) – an advantage with small switching currents (< 20 mA), e.g. SPS units.

Reed sensor	LED green	LED red	Switching function
≈ 1 kΩ	On	Off	Ready for operation
≈ 12 kΩ	On	On	Leakage alarm
< 1 kΩ	Off	On	Short-circuit alarm
> 12 kΩ	Off	On	Line interruption alarm
-/-	Off	Off	Voltage alarm

System Details

The T-200.L (24 V) leak detectors can be used as „Fluid sensors“ in combination with other necessary components (optical / acoustic warning devices) as a universal „Leak indicator system“.



T-200.L (24 V)

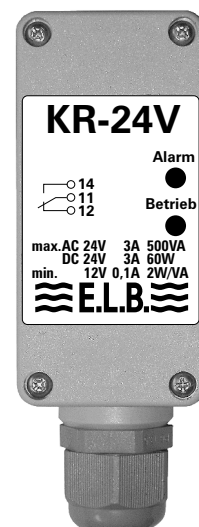

KR-24V

Technische Daten

Anschluss	Klemme in Polycarbonatdose oder Polyethylenanschlusskopf
Schutzart EN 60529	IP 65
Kabeleinführung	PVDF-Verschraubung / PVC-Dichtung
Material Schwimmer	PE
Material Leckage-sondenfuß	PE
Kabel	TPK (Technisch Polymerer Kunststoff)
Betriebstemperatur	max. 60 °C
Betriebsdruck	atmosphärisch
Mediendichte	mit Schwimmer PE 52 $\rho \geq 1,05 \text{ g/cm}^3$ PE 52 L $\rho \geq 0,80 \text{ g/cm}^3$
Schalthyterese	typ. 2 mm
Schaltpunktteranzung	max. 2 mm
Netzversorgung:	
Nennspannung	24 V DC (18...30 V DC)
Leistungsaufnahme	$\leq 1 \text{ W}$
Ausgang:	
Ausgangskontakt	1 potentialfreier Wechselkontakt
Schaltspannung	max. 250 V AC / 30 V DC
Schaltstrom	max. 3 A AC / 3 A DC
Schaltleistung	max. 750 VA / 90 W
Optokoppler:	
Schaltspannung	max. 30 V
Schaltstrom	max. 100 mA
Anzeigen	Betriebs-LED grün Funktions-LED rot
Schaltverzögerung	ca. 0,5 s Anzug/Abfall

Typenschlüssel

Grundbezeichnung (Standard TPK-Kabel)

Länge in m

01 = 1 m
02 = 2 m, usw.

Anschluss

24 = Polycarbonatdose (KR-24 V)
PE = Polyethylen-Kopf (KR-24 V)

Anschlussgewinde ohne Angabe = G2"

1" = G1"

125" = G1 1/4"

15" = G1 1/2"

GF = G2 3/4" Überwurfmutter

0 = ohne Verschraubung

Befestigungswinkel ohne Angabe = keiner

B = Befestigungswinkel

Schwimmertyp ohne Angabe = PE 52

52L = PE 52 L

T200L

Technical Data

Connector	clamp in Polycarbonate box or Polyethylene connection head
System of protection EN 60529	IP 65
Cable inlet	PVDF screw connection / PVC gasket
Material float	PE
Material leak detector stand	PE
Cable	TPK (Technical polymere plastic)
Operating temperature	max. 60 °C
Operating pressure	atmospheric
Media density	with float PE 52 $\rho \geq 1,05 \text{ g/cm}^3$ PE 52 L $\rho \geq 0,80 \text{ g/cm}^3$
Switching hysteresis	typ. 2 mm
Switching point tolerance	max. 2 mm
Mains supply:	
Rated voltage	24 V DC (18...30 V DC)
Power consumption	$\leq 1 \text{ W}$
Output:	
Output contact	1 potential free change-over contact
Switching voltage	max. 250 V AC / 30 V DC
Switching current	max. 3 A AC / 3 A DC
Switching capacity	max. 750 VA / 90 W
Optocoupler:	
Switching voltage	max. 30 V
Switching current	max. 100 mA
Displays	operating LED green function LED red
Switching delay	approx. 0,5 s pull/drop

Type Key

Basic indication (standard TPK cable)

Length in m

01 = 1 m
02 = 2 m, etc.

Connection

24 = Polycarbonate box (KR-24 V)
PE = Polyethylene head (KR-24 V)

Size of screwed socket without indication = G2"

1" = G1"

125" = G1 1/4"

15" = G1 1/2"

GF = G2 3/4" swivel nut

0 = without screw connection

Attaching bracket without indication = none

B = Attaching bracket

Float type without indication = PE 52

52L = PE 52 L

T200L

Abmessungen und Eintauchtiefe der Schwimmer

Dimensions and engaged length of the floats

Typ Type	Abmessungen/mm Dimensions / mm	Werkstoff Material
PE 52	Ø 52 x 63 Höhe / high	PE
PE 52 L	Ø 52 x 45 Höhe / high	PE

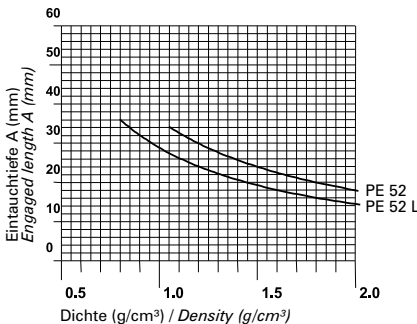

Ansprechhöhe A $\leq 50 \text{ mm}$
Response height A $\leq 50 \text{ mm}$

Subject to change without prior notice, errors excepted.

Maßbild

Dimensional Drawing

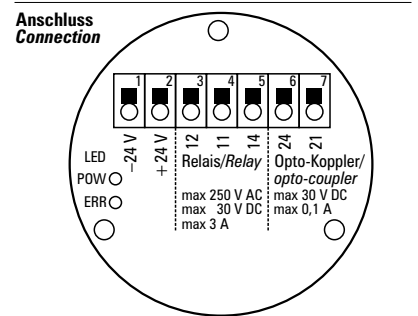
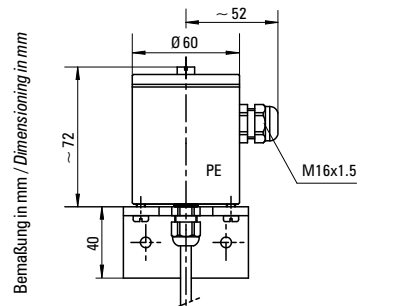
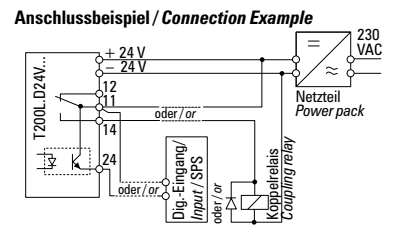
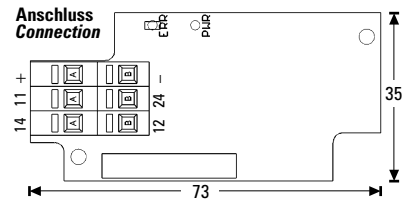
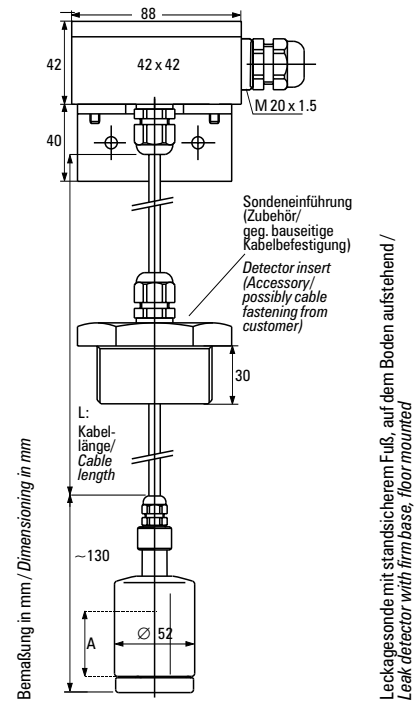

Irrtümer und Änderungen vorbehalten.



BUNDSCHUH GMBH + CO
An der Harbrücke 6
D-64625 Bensheim

Telefon: +49 (0)6251 8462-0
Fax: +49 (0)6251 8462-72
E-Mail: info@elb-bensheim.de
Info: www.elb-bensheim.de